

M-226 / M-440

I Применение

I Принцип работы

I Конструкция и характеристики

Clamp.

40° M-226 50° M-440.

I Материалы

: EPDM : AISI 316L
FDA 177.2600
: C / St.St / EPDM
, Ra 0.8 μm

I Опции

: DIN, SMS.

60°.

ATEX.

: Ra 0.8 μm.



M-226 / M-440

I Технические спецификации

	M-226	M-440
	4 кВт 3000 об/мин	11 кВт 3000 об/мин
	CLAMP 1½" CLAMP 2"	CLAMP 3" CLAMP 3"
(*)	до 33.000 л/ч 3000 [кг/ч]	до 65.000 л/ч 9000 [кг/ч]
	45 л	65 л

(*)

INOXPA.



500

I Применения

Панель управления

- /
 -
 -
 - " / "
- 11



Опции

- /
- ()

Вибратор на приёмном бункере



Типы вибраторов

Датчик уровня сыпучей среды



Тип датчика

Характеристики

-
- BSP 3/4"
- : AISI-316

M-226 / M-440

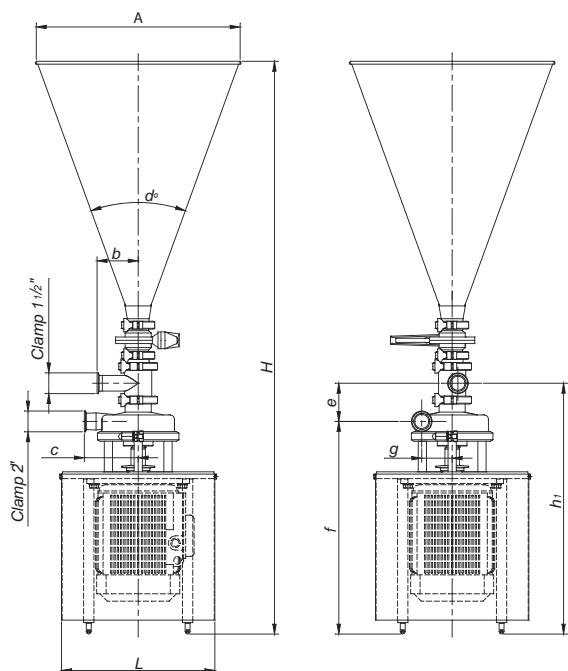

	A	b	c	d°	H	L	e	f	g	h1
M-226	ϕ 496	125	145	40°	1420	373	103	523	72	626

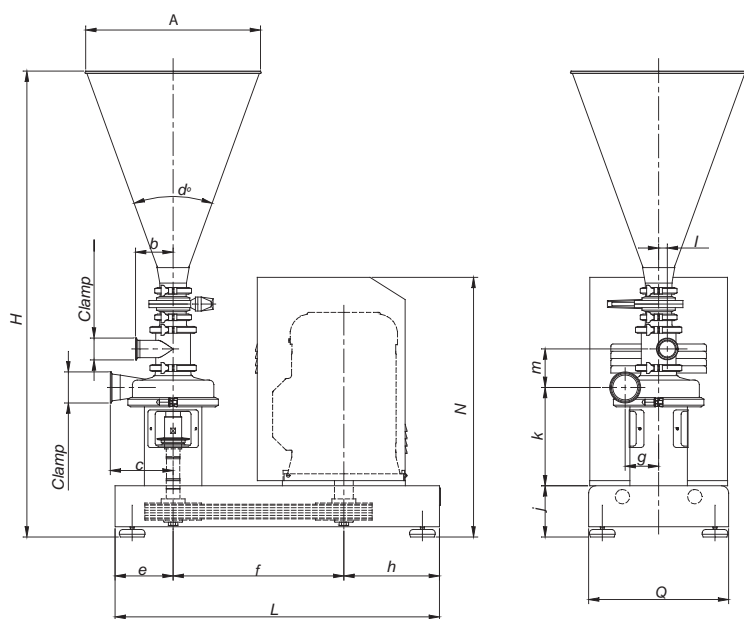

	dN dN	b	c	d°	H	L	e	f	h	N	A	l	Q	j	k	m	g
M-440	3" 3"	134	184	50°	1375	950	170	500	280	760	ϕ 600	25	410	150	288	131	98

