

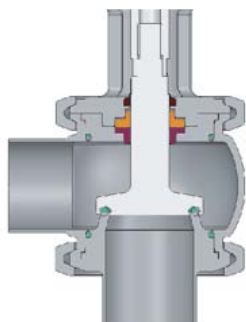

Principio di funzionamento



I Applicazione

La valvola NLS è una valvola a singola sede ed azionamento pneumatico disegnata come valvola di scarico nelle installazioni dell'industria farmaceutica.

Le applicazioni più importanti sono: come valvola di by-pass per le pompe volumetriche o per proteggere gli impianti in una situazione di eccessiva pressione.

Viene usata frequentemente nei loop di acqua purificata (PW) o di acqua per iniettabili (WFI).

Si utilizza alla fine della linea per mantenere una pressione nella zona finale del loop. In questo modo, i punti d'uso in questa zona dispongono di pressione. Inoltre si utilizza per evitare la cavitazione di pompe, creando una contropressione, nel momento che vengono accelerate quando la portata alla fine della linea non è sufficiente.

I Principio di funzionamento

La pressione di chiusura della valvola viene data dalla pressione della molla, che può essere variata mediante la regolazione del dado situato nella parte superiore.

Nel momento che viene superata la pressione che si regola, la valvola si apre.

La valvola viene fornita con l'elevatore pneumatico del tampone per permettere il passaggio del liquido durante i processi di lavaggio CIP.

I Disegno e caratteristiche

Valvola certificata secondo la normativa sanitaria 3A.

Corpo orientabile a 360°.

Disegno compatto.

Elevatore pneumatico del tampone.

Range di pressione da 0 a 6 bar.

Facile montaggio/smontaggio delle parti interne mediante morsetto clamp.

Connessioni standard in clamp OD.

Tracciabilità dei componenti.

I Materiali

Parti a contatto con il prodotto

AISI 316L

Altre parti in acciaio inox

AISI 304

Guarnizioni

EPDM secondo FDA 177.2600

Finitura superficiale interna

Ra ≤ 0,5 µm

Finitura superficiale esterna

Lucido a specchio

I Opzioni

Barriera a vapore (dove si richiede la sterilizzazione dell'albero).

Corpo con camicia di riscaldamento.

Molla fino a bar.

Differenti range operativi con il cambio della molla.

Guarnizioni in NBR o FPM.

Connessioni a saldare.

Certificati dei materiali e di rugosità.



I Specifiche tecniche

Grandezze disponibili	DN 1" - DN 3"	
T ^a di esercizio	-10 °C a +121 °C (EPDM)	14 °F a 250 °F
	+140 °C (SIP, max. 30 min)	284 °F
Massima pressione di esercizio	10 bar	145 PSI
Pressione aria compressa	6-8 bar	87-116 PSI
Connessioni pneumatiche	G1/8" (BSP)	

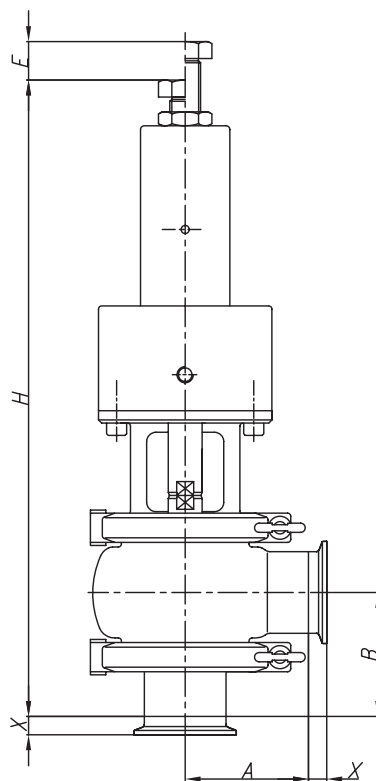

DN	A	B	E	D	H	X
1"	50	55	35	86	325	13
1½"	60	65	35	86	345	
2"	70	80	25	112	405	
2½"	80	90	35	145	415	
3"	90	100	35	145	455	



Informazione orientativa. Ci riserviamo il diritto di modificare qualsiasi materiale o caratteristica senza preavviso. Per maggiori informazioni consultare il nostro sito internet. www.inoxpa.com

