

I Applicazione

I filtri hanno una ampia gamma di applicazioni nell'industria alimentare, cosmetica, alcune industrie chimiche e nei servizi ausiliari dell'industria farmaceutica.

Sono di disegno sanitario e si utilizzano per filtrare particelle che possano danneggiare pompe o altri impianti.

I Principio di funzionamento

Il filtro consiste basicamente in un corpo con una entrata ed una uscita del prodotto.

Dentro al corpo viene fissato il setaccio che trattiene tutte le particelle che abbiano una grandezza superiore o uguale al passaggio della maglia.

I Disegno e caratteristiche

Esistono distinte configurazioni:

- Lavaggio del setaccio **senza smontare il filtro**:

Filtro a squadra (82700): l'entrata e l'uscita del prodotto formano un angolo retto.

Filtro retto corto (83700): l'entrata e l'uscita del prodotto sono nella stessa direzione.

- Lavaggio del setaccio **smontando il filtro**:

Filtro retto (81700): l'entrata e l'uscita del prodotto sono nella stessa direzione.

Bassa perdita di carico.

Connessioni standard in DIN 11850.

Setaccio con foro circolare (\varnothing 0,5 mm a \varnothing 5 mm) o foro longitudinale (10 x 1 mm).

Filtri certificati secondo la normativa sanitaria 3A.

I Materiali

Corpo	AISI 316L
Guarnizioni	EPDM secondo FDA 117.2600
Finitura superficiale interna	$Ra \leq 0,8 \mu m$
Finitura superficiale esterna	lucidato a specchio

I Opciones

Guarnizioni in NBR, MVQ o FPM.

Connessioni DIN, Clamp, SMS, RJT, FIL-IDF, etc.

Maglia di profilo triangolare.

Camicia di riscaldamento.

Opzione di filtrazione da fuori a dentro del setaccio.

Filtro doppio.



I Specifiche tecniche

Grandezze disponibili	DN 25 - DN 150	1" - 6"
T ^a di esercizio -	10 °C a +120 °C (EPDM) +140 °C (SIP, max 30 min)	14 °F a 248 °F 284 °F
Massima pressione di esercizio	10 bar	145 PSI

SETACCIO: PROFILO TRIANGOLARE

Eq.mesh	C (mm)	Sup.utile (%)
40	0,40	28
60	0,30	23
80	0,20	17
165	0,10	10
325	0,05	5

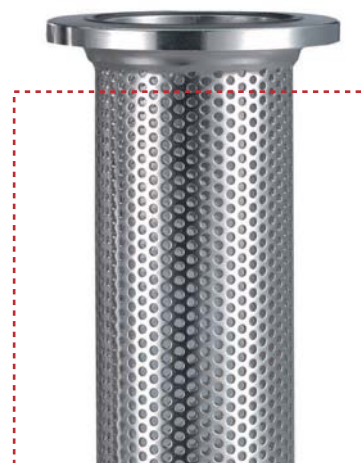
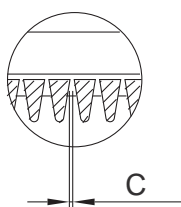

SETACCIO : LAMIERA FORATA

A (mm)	Sup.utile (%)
0,5	15
1	28
2	30
5	46
10x1	20

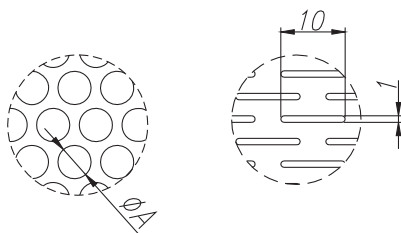

I Dimensioni

FILTRO RETTO (81700)

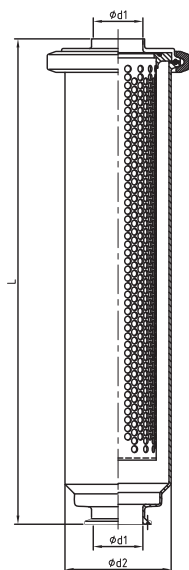

SALDARE / CLAMP DIN			
DN	d1	d2	L
25	26	76,2	386
32	32		
40	38	101,6	472
50	50		
65	66	114,3	648
80	81		
100	100	154	798
125	125		
150	150	219,1	1032

SALDARE / CLAMP OD			
DN	d1	d2	L
1"	22,1	76,2	377
1½"	34,8		
2"	47,5	101,6	462
2½"	60,2		
3"	72,9	114,3	637
4"	97,4		
5"	123	154	784
6"	146,8		
		219,1	1004



Informazione orientativa. Ci riserviamo il diritto di modificare qualsiasi materiale o caratteristica senza preavviso. Per maggiori informazioni consultare il nostro sito internet.

www.inoxpa.com



I Dimensioni

FILTRO A SQUADRA (82700)

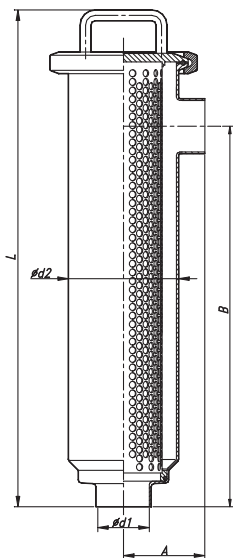

SALDARE / SALDARE DIN					
DN	d1	d2	A	B	L
25	26	76,2	70	300	400
32	32		78		
40	38	101,6	100	370	485
50	50		110		
65	66	114,3	120	525	665
80	81		145		
100	100	154	155	675	825
125	125	219,1	175	912	1088
150	150				

SALDARE / SALDARE OD					
DN	d1	d2	A	B	L
1"	22,1	76,2	65	300	400
1½"	34,8	101,6	85	370	485
2"	47,5		110		
2½"	60,2	114,3	135	525	665
3"	72,9		155		
4"	97,4	154	195	675	825
6"	146,8	219,1	220	920	1100

I Perdita di carico

	Kv FILTRO A SQUADRA										
	Setaccio Profilo triangolare					Setaccio Lamiera forata					
	0,05	0,1	0,2	0,3	0,4	10x1	0,5	1	2	2,5	5
DN 25	19,8					20,5					
DN 32	33,1					36,8					
DN 40	46,3					47,3					
DN 50	68,4					76					
DN 65	82,6	99,9	107,1	108,5	111,9	122,3					
DN 80	86,5	128,9	136,4	140,9	148,9	160,8					
DN 100	108,8	167,6	192,7	204,8	227,9	287,6					
1"	14,5					16,1					
1½"	33,9					35,6					
2"	59,4					68,9					
2½"	72,3	78,2	81,1	81,4	84,3	86					
3"	85,2	106,6	107,9	114,5	120,1	134,2					
4"	92,8	169,5	186,4	195,5	212,8	273,3					

Nota : Collaudi eseguiti con acqua a 20°C. Valori validi per fluidi con viscosità e densità simili all'acqua.

Formula per calcolare le perdite di carico: $\Delta p = \left(\frac{Q}{K_v}\right)^2$

$K_v = K_v$ valore della tavola precedente

Q = flusso [m³/h]

Δp = pressione [bar]



Informazione orientativa. Ci riserviamo il diritto di modificare qualsiasi materiale o caratteristica senza preavviso. Per maggiori informazioni consultare il nostro sito internet. www.inoxpa.com



I Dimensioni

FILTRO RETTO CORTO (83700)

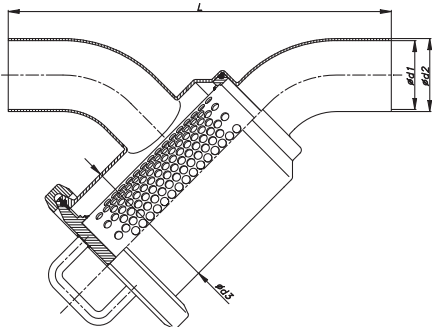

SALDARE / SALDARE DIN				
DN	d1	d2	d3	L
25	26	29	76,2	235
32	32	35		240
40	38	41	101,6	260
50	50	53		280
65	66	70	114,3	320
80	81	85		375
100	100	104	154	400
125	125	129	219,1	665
150	150	154		719

SALDARE / SALDARE OD				
DN	d1	d2	d3	L
1"	22,1	25,4	76,2	213
1½"	34,8	38,1	101,6	242
2"	47,5	50,8		300
2½"	60,2	63,5	114,3	348
3"	72,9	76,2		378
4"	97,4	101,6	154	468
6"	146,8	152,4	219,1	652,7

I Perdita di carico

	Kv FILTRO RETTO CORTO										
	Setaccio Profilo triangolare					Setaccio Lamiera forata					
	0,05	0,1	0,2	0,3	0,4	10x1	0,5	1	2	2,5	5
DN 25	16					18					
DN 32	22,3					27,4					
DN 40	33,5					35,3					
DN 50	53,3					55,8					
DN 65	68,8	88,1	91,1	96,2	*	103,6					
DN 80	75,6	113,5	120	124,7	*	135					
DN 100	*	153,2	*	*	*	234					
1"	12,6					13,9					
1½"	29					29,5					
2"	50,1					53,8					
2½"	60	73,4	77,5	80,3	*	81,6					
3"	61,1	97,1	102,4	107,3	*	109,9					
4"	*	141,9	*	*	*	220,8					

* A richiesta

Nota : Collaudi eseguiti con acqua a 20°C. Valori validi per fluidi con viscosità e densità simili all'acqua.

Formula per calcolare le perdite di carico: $\Delta p = \left(\frac{Q}{K_v}\right)^2$

$K_v = K_v$ valore della tavola precedente

Q = flusso [m³/h]

Δp = pressione [bar]



Informazione orientativa. Ci riserviamo il diritto di modificare qualsiasi materiale o caratteristica senza preavviso. Per maggiori informazioni consultare il nostro sito internet. www.inoxpa.com

