



I Application

Les Équipements Jet-Mix sont utilisés dans le cas où le simple mélange d'un agitateur conventionnel serait insuffisant, mais où une dispersion par cisaillement est trop violente en ce qui concerne la nature du produit.

Ils peuvent être mis en oeuvre dans l'industrie alimentaire, cosmétique, pharmaceutique et de la chimie fine.

Ils peuvent être utilisés dans des cuves ouvertes ainsi que fermées à pression atmosphérique, en pression ou au vide et pour des produits de basse et moyenne viscosité.

I Principe de fonctionnement

Il s'agit d'une hélice tripâle qui tourne à grande vitesse dans l'intérieur d'un boîtier statique. L'arbre moteur est situé verticalement dans la lance guidé par des roulements dans sa partie inférieure juste au-dessus du boîtier.

La grande partie du fluide du boîtier JET MIX est dirigée depuis la surface du liquide vers le fond de la cuve, mais une partie de ce flux se répartit radialement en étant partiellement cisailée.

I Conception et caractéristiques

Haut pouvoir de flux et turbulence.

Obturation par garniture mécanique sanitaire.

Boîtier JET MIX (standard).

Possibilité de changer le boîtier, l'hélice et la garniture mécanique sans besoin de démonter tout l'équipement.

Différents modèles de boîtier facilement échangeables.

Moteurs IEC B5, IP55, isolement classe F.

I Matériaux

Pièces en contact avec le produit:

AISI-316

Garniture mécanique:

SiC/SiC/EPDM

Joint:

EPDM

I Options

Option de bride DIN2632 PN-10 pour fixation à la cuve.

Garniture mécanique en d'autres matériaux.

Joint en FPM ou PTFE.

Boîtier Mixer.

Turbine dents de scie.

Système de détection de fuites garniture mécanique.

Moteurs avec d'autres protections.



Turbine dents de scie



Boîtier Mixer

I Spécifications techniques

Pression maximale de travail	10 bars
Vide	Consulter
Température	-10/120°C
Viscosité maximale recommandée	3000 Cp
Vitesse maximale	2950 rpm



I Dimensions générales et tableau de sélection rapide

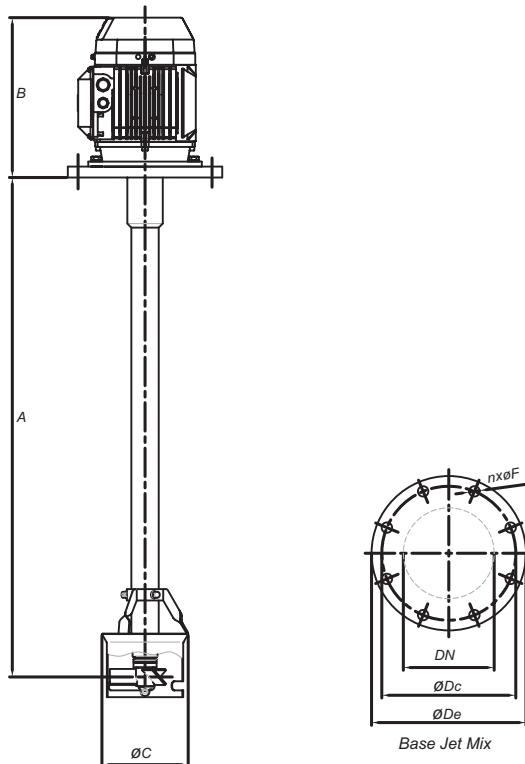

	Moteur		Dimensions (mm)			Dimensions bride (mm)				Tableau de sélection		
	Puissance (kW)	Vitesse (rpm)	A	B	C	øDN	øDext	øDec	nxF	Viscosité		
										1 cPs	1500 cPs	3000 cPs
T10-2005-050	0,55	3000	750	230	80	125	250	210	8xø18	300 lts	100 lts	-
T10-4003-060	0,37	1500			105							
T20-2011-072	1,1	3000	900	295	105	150	285	240	8xø23	500 lts	200 lts	100 lts
T20-2022-090	2,2				750 lts					300 lts		
T20-4007-090	0,75	1500			125					500 lts	200 lts	
T20-4015-100	1,5				137					750 lts	300 lts	
T30-2040-115	4	3000	1100	370	150	250	340	295	8xø23	1500 lts	750 lts	200 lts
T30-2055-140	5,5				2000 lts					1000 lts	300 lts	
T30-4030-140	3	1500			180					1500 lts	750 lts	200 lts
T30-4040-155	4				2000 lts					1000 lts	300 lts	
T40-2075-138	7,5	3000	1300	428	180	250	395	350	12xø23	2500 lts	2000 lts	1000 lts
T40-4055-155	5,5				2000 lts					1500 lts	300 lts	
T40-4075-190	7,5	1500			238					2500 lts	2000 lts	1000 lts
T50-6075-325	7,5	1000	1500	518	384	300	445	400	12xø23	3000 lts	2500 lts	1500 lts

Dimensions du tableau en mm.

Tableau de sélection d'orientation. La sélection peut varier selon les applications. Merci de consulter Inoxpa Solutions.

