



### I Aplicación

La válvula Mixproof es una válvula de doble estanquidad en el asiento y diseño completamente sanitario.

Permite el paso de productos diferentes en los dos cuerpos de la válvula, teniendo una cámara de seguridad entre ambos que evita la mezcla de los diferentes productos.

La cámara de seguridad y el testigo de detección de fugas pueden ser limpiados con el sistema Seat Lift ("accionamiento independiente de los asientos").

Estas válvulas tienen una gran aplicación en la construcción de Manifolds en las industrias Alimentarias y industrias de bebidas y lácticos.

### I Principio de funcionamiento

Mientras la válvula permanece abierta, el fluido circula libremente entre los dos cuerpos superior e inferior.

La válvula cierra y el doble asiento (con doble junta) crea una cámara de aislamiento y separa completamente los dos circuitos. De este modo es posible efectuar los CIP con total seguridad manteniendo aislados los dos fluidos sin riesgo de mezcla.

Cualquier fuga en las juntas del asiento, provocará un goteo de producto en la parte inferior de la válvula, gracias al sistema de "detección de fugas".

La zona entre los asientos se puede limpiar levantando cada asiento cuando se limpia una línea específica, mediante dos pistones de movimiento limitado ubicados dentro del actuador principal.

La válvula es equilibrada y proporciona protección contra las sobrepresiones y los golpes de ariete de hasta 30bar.

### I Diseño y características

Disponibles desde DN40 - 1 1/2" hasta DN100 - 4"

Válvulas con actuador neumático normalmente cerrado.

Cuerpos esféricos fabricados a partir de forja.

Diseño compacto.

Cuerpos orientables 360°C.

La linterna abierta, permite la inspección visual de obturación del eje.

Fácil desmontaje de piezas internas, aflojando una abrazadera.

Conexiones soldar (en mm. o pulgadas)

Válvula con eje equilibrado.

### I Materiales

Piezas en contacto con el producto      AISI 316L

Otras piezas en inoxidable                AISI 304

Acabado superficial interior                Ra ≤ 0,8 μm

Junta estándar                                 EPDM según FDA 177.2600



**I Funcionamiento**

**Válvula cerrada**

El asiento inferior se mantiene cerrado mediante el muelle principal y protegido por el pistón compensador.  
 El asiento superior se mantiene cerrado por el muelle intermedio y la presión del producto.  
 Los productos están protegidos por juntas dobles.  
 El espacio intermedio está abierto a la atmósfera.

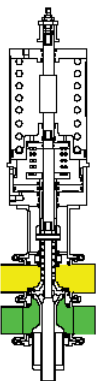

**Válvula abierta**

El pistón se levanta por la presión del aire de la conexión del actuador principal.  
 El movimiento es transmitido a través del eje central al asiento inferior.  
 El asiento inferior se apoya sobre el asiento superior.  
 La vía de fuga a la atmósfera se cierra.

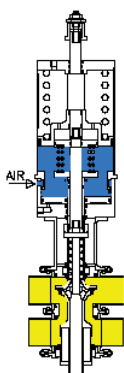

**Limpeza del asiento superior**

El pistón inferior es impulsado por la presión de aire en la conexión de aire inferior.  
 El movimiento es transmitido a través del eje exterior al asiento superior.  
 El grado de elevación es controlado por el ajuste roscado central.  
 El asiento inferior se mantiene cerrado por el muelle principal y protegido por el pistón compensador.  
 El fluido del cuerpo superior pasa a la atmósfera a través del espacio intermedio.

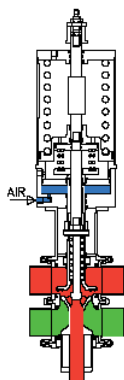

**Limpeza del asiento inferior**

El pistón superior es impulsado por la presión de aire en la conexión de aire superior.  
 El movimiento es transmitido a través del eje central al resorte inferior.  
 El grado de movimiento es controlado.  
 El resorte superior se mantiene cerrado positivamente.  
 El fluido del cuerpo inferior pasa a la atmósfera por la junta del resorte y a través del espacio intermedio.  
 El pistón compensador retira la junta del eje inferior permitiendo la limpieza in situ alrededor de la junta.

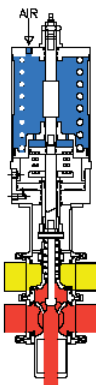

**I Opciones**

- Juntas en NBR y FPM (Viton®)
- Otros tipos de conexiones DIN, SMS, Clamp, RJT...
- Cabezal de control C-TOP
- Acabado superficial  $Ra \leq 0,4\mu m$
- Posibilidad de válvulas mixtas: combinaciones de cuerpos con distintos diámetros
- Opción de válvula de fondo de tanque DSO
- Opción con cámara de calefacción
- Válvula de desvío "Routing", con tres cuerpos

**I Especificaciones técnicas**

- Presión máxima de trabajo 10bar (para válvulas DN4"-DN100 hasta 5bar max)
- Presión mínima de trabajo Vacío absoluto
- Tª de trabajo -10°C a 120°C (140°C periodos cortos o esterilización)
- Presión del aire comprimido 5,5bar - 7bar
- Conexiones de aire R1/8" (BSP)



**I Dimensiones generales**

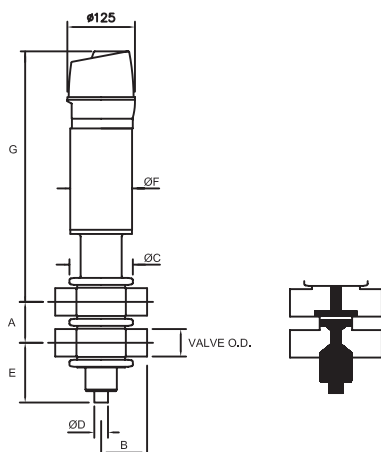

		Dimensiones del cuerpo (en mm.)					Dimensiones del actuador (en mm.)			
		Tamaño válvula O.D. soldar	A	B	ø C	ø D (tubo purga)	E	ø F	G	Carrera
soldar pulgadas	1 1/2"	63	85	126	25.4	94	142	496	15	
	2"	76	85	131	25.4	111	142	502	25	
	2 1/2"	87.5	100	170	38.1	134	219	529	35	
	3"	100	100	170	38.1	140	219	523	35	
	4"	124.5	119	202	50.8	165	219	536	45	
soldar mm.	DN 40	66	85	126	25.4	94	142	497	15	
	DN 50	78	85	131	25.4	111	142	503	25	
	DN 65	93	100	170	38.1	131	219	532	35	
	DN80	108	100	170	38.1	136	219	527	35	
	DN 100	127	119	202	50.8	164	219	537	45	

