



I Applicazione

Il sistema PIG è ideale per recuperare il prodotto restante dentro la tubazione dopo il processo di pompaggio. Questo prodotto può avere a volte un grande valore economico, pertanto è molto interessante il suo recupero, o anche può essere importante eliminarlo dalla tubazione per facilitare il successivo lavaggio attraverso un sistema CIP ("cleaning in place"). Un'altro beneficio che ci apporta questo sistema, è la riduzione del volume di fluido da inviare al depuratore, con il risparmio conseguente di energia e acqua.

La sua principale applicazione ' nei prodotti viscosi. Alcuni esempi sono cioccolati, marmellate, creme pasticciere per l'industria alimentare, gel, creme o prodotti di grande valore economico per l'industria cosmetica.

I Principio de funzionamento

Il sistema SIL PIG è composto da una stazione di invio e da un'altra di ricevimento, il PIG (o sfera), due sensori di posizione (uno pr ogni stazione, 4 valvole a farfalla automatiche (nel caso di applicazione farmaceutica si propende per le valvole a membrana) e 2 valvole multiviva KH.

Si inizia il processo inserendo la sfera nella postazione di invio. Questa si invia verso la stazione di ricevimento attraverso un fluido premente (normalmente aria compressa) e a mano a mano che avanza, spinge il prodotto che c'è nella tubazione verso la destinazione finale. Una volta che il PIG è arrivato alla stazione ricevente, si potrà lavare tutta la installazione attraverso un CIP, con il vantaggio che anche il PIG verrà lavato. Finita questa fase, la sfera ritornerà alla stazione di invio e l'installazione rimarrà pronta per un'altra produzione.

I Disegno e caratteristiche

Impianto standard: SIL PIG

Sistema sanitario.

Alto livello di recupero del prodotto e riduzione di sprechi e rifiuti

Il PIG può passare attraverso tubazioni con curve da 1.5D

Attacchi DIN (standard)

Disponibile in diversi diametri, dal DN40 (1 1/2") fino al DN80 (3")

Optional: STERIPIG



I Materiali

Parti metalliche a contatto con il prodotto

AISI 316 L

Altri parti metalliche non a contatto con il prodotto

AISI 304

PIG

Silicone

Guarnizioni

EPDM

I Opzioni

Attacchi RJT, SMS, clamp, flange...

Sfere in EPDM, Nitrile, Neopreno e Viton®

Guarnizioni in Silicone, NBR, PTFE, Viton®

Sistema STERIPIG

Sistema manuale (invio e/o ricevimento)

Differenti livelli di automazione

Quadro elettrico



I Specifiche tecniche

Temperatura massima	120°C
Pressione massima di esercizio	10 bar
Pressione dell'aria	5-7 bar
Indicatori, interruttori e elettrovalvole	24 VDC

I Benefici / Vantaggi

- Riduzione dei tempi morti.
- Riduzione di perdita di materia prima.
- Recupero fino al 98% di prodotto.
- Riduzione della quantità di prodotto di scarto che deve essere trattato con impianto di depurazione.
- Riduzione di tempo, acqua e quantità di prodotto chimico nel lavaggio CIP.

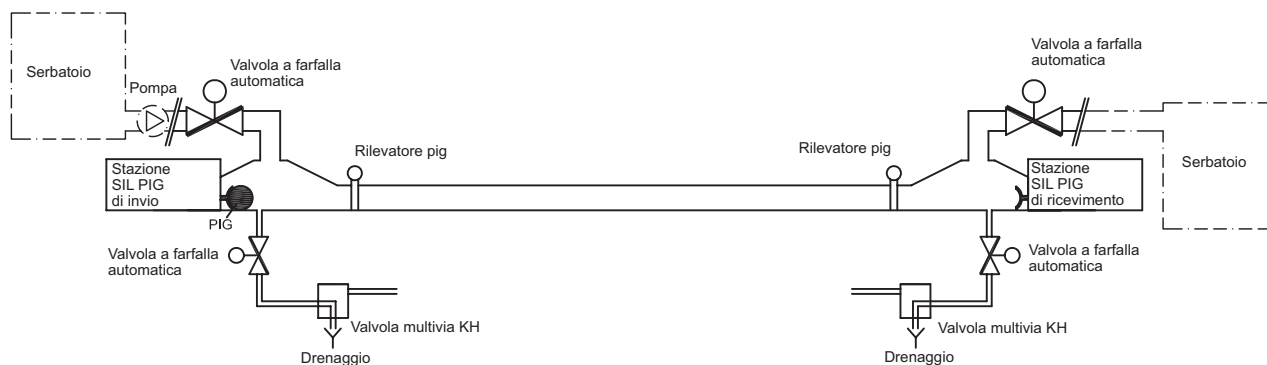

I Dimensioni SIL PIG

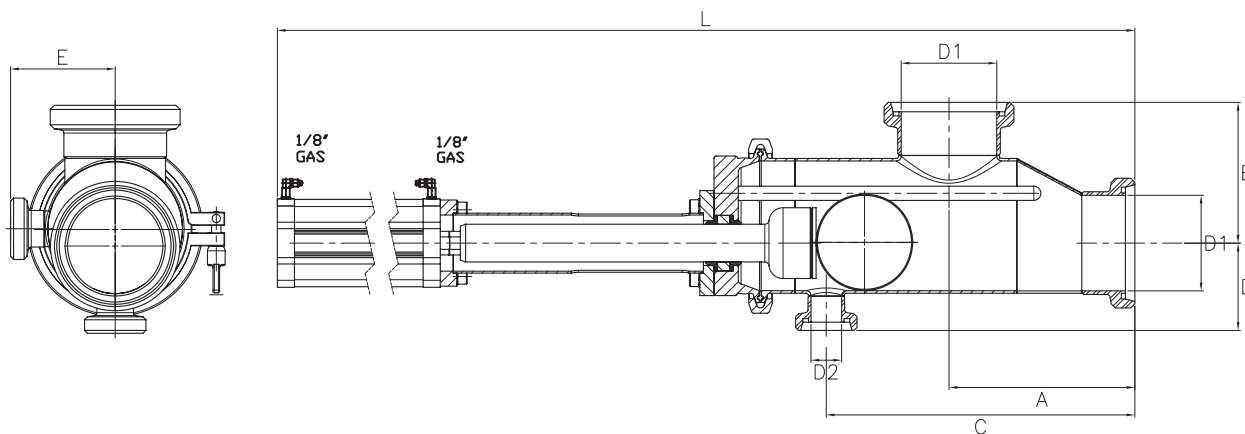

DN	D1	D2	A	B	C	D	E	L*
40	38	26	116	91	173	52	74	588
50	50	26	104	87	168	58	74	589
65	66	26	159	122	255	67	89	836
80	81	26	156	105	262	75	89	839

DN	D1	D2	A	B	C	D	E	L*
1 1/2"	34.8	22.1	115	88	169	50	74	586
2"	47.5	22.1	104	80	167	56	74	585
2 1/2"	60.2	22.1	159	113	250	64	88	822
3"	72.9	22.1	114	107	245	70	88	824

*L. Può variare in funzione dell'attuatore. Qui si mostra la lunghezza con l'attuatore standard di INOXPA.

