

I Aplicación

La bomba RF es una bomba de rodete flexible. Debido a su diseño tiene la capacidad de ser reversible y autoaspirante, llegando a poder aspirar de una altura máxima de 5 metros. Este tipo de bombas puede bombear tanto productos de baja como de alta viscosidad, igual como productos que contienen partículas o gases.

El bombeo de productos lácteos, aceite, vino y bebidas en general son unas de las aplicaciones principales.

I Principio de funcionamiento

Debido a la forma excéntrica del cuerpo de la bomba, se crea un vacío en la zona de aspiración a medida que aumenta el volumen entre álabes provocando la succión del producto.

Mediante la rotación del rodete se transporta el producto desde la boca de aspiración hasta la de impulsión y también debido a la forma excéntrica del cuerpo, en la zona de impulsión los álabes se doblan, reduciendo el volumen entre ellos, forzando la impulsión del producto.

I Diseño y características

- Ejecución eje libre o monobloc.
- Reversible y autocebante.
- Cuerpo de microfusión mecanizado.
- Arrastre del rodete con doble plano en el eje.
- Cierre mecánico simple exterior.
- Fácil mantenimiento.

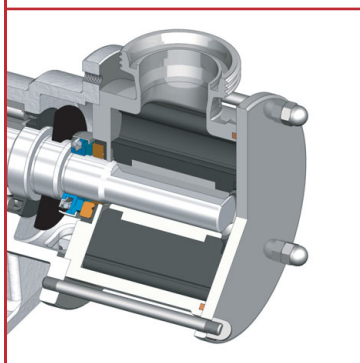

I Especificaciones técnicas

Materiales:	
Piezas en contacto con el producto	Acero inoxidable AISI 316L (1.4404)
Otras piezas de acero	Acero inoxidable AISI 304 (1.4301)
Linterna y soporte de rodamientos	GG-22
Rodete	CR (Neopreno)
Juntas en contacto con el producto	NBR

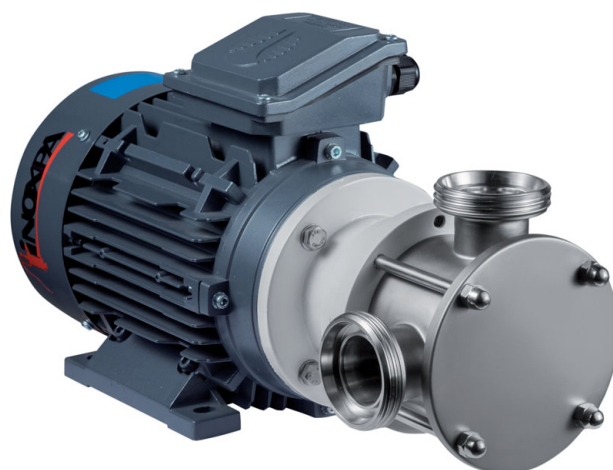

I Especificaciones técnicas

Cierre mecánico:

Parte giratoria Grafito (C)
 Parte estacionaria Cerámica (Cer)
 Juntas NBR

Acabado superficial:

Interno Pulido brillante Ra<0,8 µm
 Externo Mate

Conexiones:

DIN 11851
 CLAMP
 SMS
 (disponibles otras conexiones bajo pedido)

Límites de operación:

Caudal máximo 28 m³/h 132 US GPM
 Presión máxima de trabajo* 2 - 4 bar 29 - 58 PSI
 Temperatura máxima de trabajo +80°C 176°F
 Velocidad máxima 1450 rpm

*según modelo

Bomba	Caudal ⁽¹⁾ [m³/h]	Par ⁽²⁾ arranque [Nm]	Par ⁽²⁾ inversión [Nm]	Presión diferencial máxima [bar]		Velocidad [rpm]
				Monobloc	Eje libre	
RF-02/20	1,4	4,7	7,1	3	4	
RF-05/25	4	7,3	13,4	2,5	4	
RF-10/40	9	15,1	31,6	2,5	4	1450
RF-20/50	20	24,4	51,6	2	2	
RF-30/65	28	64,3	110,5	-	4	

(1) Caudal máximo para líquidos limpios y no viscosos.

(2) La utilización de un variador de frecuencia puede provocar una disminución del par de arranque del motor.

I Motor

Motor trifásico de inducción con brida B14 y patas B3, según el estándar IEC, 4 polos = 1500/1800 rpm, clase de eficiencia según reglamento CE, con protección IP 55 y aislamiento clase F.

3 fases, 50 Hz, 230 V Δ / 400 V Y, ≤ 4 kW

3 fases, 50 Hz, 400 V Δ / 690 V Y, ≥ 5,5 kW

I Opciones

Cierre en SiC/SiC y SiC/C.

Rodete neopreno alimentario (BfR).

Distintos tipos de conexiones.

Motores con otras protecciones.

Motores a 1000 rpm.

Cuadro eléctrico con 10 m de cable.

Carretilla en inoxidable.



I Dimensiones

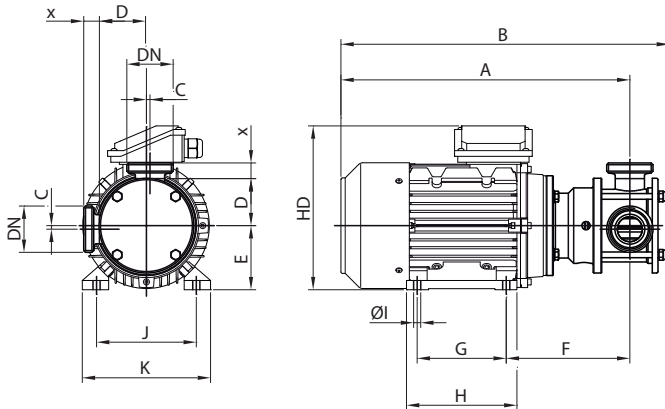

Bomba	DN	X		
		DIN	SMS	CLAMP
RF-02/20	25 1"	22	19	12,5
RF-05/25	25 1"	22	19	12,5
RF-10/40	40 1½"	22	23	12,5
RF-20/50	50 2"	23	23	12,5

Bomba	Motor 1500		DN	A	B	C	D	E	F	G	H	ØI	J	K	L	kg
	Tamaño	kW														
RF-02/20	80	0,75	25 1"	330	350	2	51,5	80	139	100	125	9	125	155	220	14
RF-05/25	80	0,75	25 1"	340	370	2	55,5	80	148	100	125	9	125	155	220	15
RF-10/40	90	1,5	40 1½"	410	445	5	66	90	174	125	155	10	140	180	240	25
RF-20/50	100	3	50 2"	460	510	6,5	80	100	205	140	180	12	160	200	265	37

Bomba eje libre

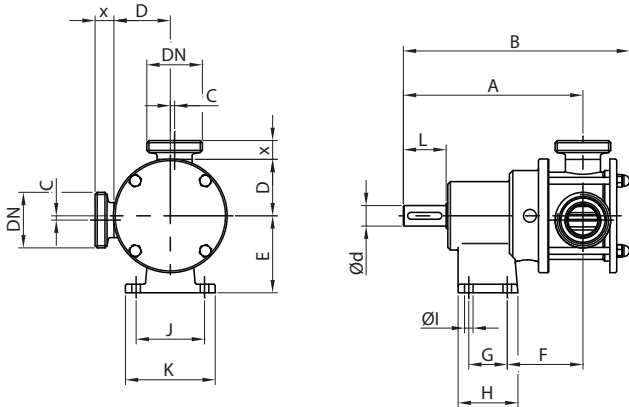

Bomba	DN	X		
		DIN	SMS	CLAMP
RF-02/20	25 1"	22	19	12,5
RF-05/25	25 1"	22	19	12,5
RF-10/40	40 1½"	22	23	12,5
RF-20/50	50 2"	23	23	12,5
RF-30/65	65 2½"	25	27	12,5

Bomba	DN	Ød	A	B	C	D	E	F	G	H	ØI	J	K	L	kg
RF-02/20	25 1"	19	172	206	2	51,5	80	74	30	60	9	70	90	40	4,5
RF-05/25	25 1"	19	181	225	2	55,5	80	83	30	60	9	70	90	40	5
RF-10/40	40 1½"	24	210	265	5	66	90	88	45	70	10	80	105	50	9
RF-20/50	50 2"	28	272	335	6,5	80	100	109	75	105	11	90	120	60	17
RF-30/65	65 2½"	28	280	350	10	85	100	117	75	105	11	90	120	60	21



Área de selección

1450 rpm

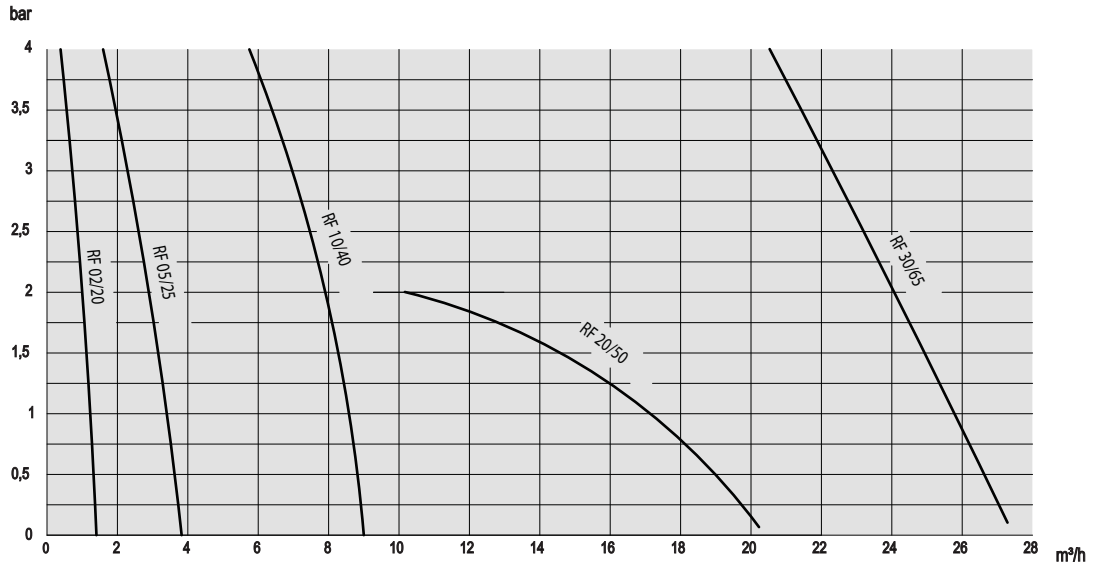

900 rpm

